

# AJ65VBTS2-32T 形 CC-Link システム小形タイプリモート I/O ユニットユーザーズマニュアル AJ65VBTS2-32T CC-Link System Compact Type Remote I/O Module User's Manual

## ● 安全上のご注意 ● (ご使用前に必ずお読みください)

本製品のご使用に際しては、本マニュアルをよくお読みいただくと共に、安全に対して十分に注意を払って、正しい取扱いをしていただくようお願いいたします。

なお、この注意事項は本製品に関するもののみについて記載したものです。シーケンサシステムとしての安全上のご注意に関しては、CPUユニットのユーザーズマニュアルを参照してください。

この●安全上のご注意●では、安全注意事項のランクを「危険」、「注意」として区分してあります。

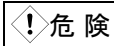

**危険** 取扱いを誤った場合に、危険な状況が起こりえて、死亡または重傷を受ける可能性が想定される場合。

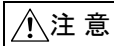

**注意** 取扱いを誤った場合に、危険な状況が起こりえて、中程度の傷害や軽傷を受ける可能性が想定される場合および物的損害だけの発生が想定される場合。

なお、△注意に記載した事項でも、状況によっては重大な結果に結びつく可能性があります。

いずれも重要な内容を記載していますので必ず守ってください。本マニュアルは必要ときに読めるように大切に保管すると共に、必ず最終ユーザまでお届けいただくようお願いいたします。

### 【設計上の注意事項】

#### ⚠ 危険

- データリンクが交信異常になったとき、交信異常局は次のような状態になります。  
 交信状態情報を使って、システムが安全側に働くようにシーケンスプログラム上でインタロック回路を構成してください。誤出力、誤動作により事故の恐れがあります。  
 (1) リモートI/O局からの入力は、全点OFFします。  
 (2) リモートI/O局からの出力は、全点OFFします。
- リモートI/Oユニットの故障によっては、出力がON状態またはOFF状態になることがあります。重大な事故につながるような出力信号については、外部で監視する回路を設けてください。

#### ⚠ 注意

- ユニットのCPUユニットユーザーズマニュアル記載の一般仕様の環境で使用してください。  
 一般仕様の範囲以外の環境で使用すると、感電、火災、誤動作、製品の損傷あるいは劣化の原因になります。
- 制御線や通信ケーブルは、主回路や動力線などと束線したり、近接したりしないでください。100mm以上を目安として離してください。  
 ノイズにより、誤動作の原因になります。

### 【取付け上の注意事項】

#### ⚠ 注意

- ユニットの導電部分には直接触らないでください。  
 ユニットの誤動作、故障の原因になります。
- ユニットのDINレールなどにて、確実に固定してください。  
 ユニットの確実な固定しないと、落下、誤動作の原因になります。
- 各接続ケーブルのコネクタは装着部に確実に装着してください。  
 接触不良による誤動作の原因になります。

### 【配線上の注意事項】

#### ⚠ 危険

- 配線作業などは、必ずシステムで使用している外部供給電源を全相遮断してから行ってください。全相遮断しないと、感電あるいは製品の損傷の恐れがあります。

#### ⚠ 注意

- FG端子はシーケンサ専用のD種接地(第三種接地)以上で必ず接地を行ってください。感電、誤動作の恐れがあります。
- ユニットの配線は、製品の定格電圧および端子配列を確認した上で正しく行ってください。定格と異なった電源を接続したり、誤配線すると、火災、故障の原因になります。
- ユニット内に、切粉や配線クズなどの異物が入らないように注意してください。  
 火災、故障、誤動作の原因になります。
- ユニットの接続する電線やケーブルは、必ずダクトに納める、またはクランプによる固定処理を行ってください。ケーブルをダクトに納めなかったり、クランプによる固定処理をしていないと、ケーブルのふらつきや移動、不注意の引っ張りなどによるユニットやケーブルの破損、ケーブルの接触不良による誤動作の原因となります。
- 制御線と通信ケーブルは束線したり、近接したりしないでください。  
 ノイズにより、誤動作の原因になります。
- ユニットの接続された通信ケーブルや電源ケーブルを取り外すときは、ケーブル部分を手に持って引っ張らないでください。  
 コネクタ付きのケーブルは、ユニットに接続している部分のコネクタを手で持って取り外してください。コネクタなしのケーブルは、ユニットに接続している部分のネジを緩めてから取り外してください。  
 ユニットの接続された状態でケーブルを引っ張ると、ユニットやケーブルの破損、ケーブルの接続不良による誤動作の原因となります。

## ● SAFETY PRECAUTIONS ● (Read these precautions before using.)

When using this equipment, thoroughly read this manual. Also pay careful attention to safety and handle the module properly.

These precautions apply only to this equipment. Refer to the CPU module user's manual for a description of the PC system safety precautions.

These ●SAFETY PRECAUTIONS● classify the safety precautions into two categories: "DANGER" and "CAUTION".



Procedures which may lead to a dangerous condition and cause death or serious injury if not carried out properly.



Procedures which may lead to a dangerous condition and cause superficial to medium injury, or physical damage only, if not carried out properly.

Depending on circumstances, procedures indicated by △ CAUTION may also result in serious results.

In any case, it is important to follow the directions for usage.

Store this manual in a safe place so that you can take it out and read it whenever necessary. Always forward it to the end user.

(0706) MEE

### 【DESIGN PRECAUTIONS】

#### ⚠ DANGER

- When a communication error occurs in the data link, the communication error station will be in the following condition. Configure an interlocking circuit in a sequence program using the communication status information so that the safety of the overall system is always maintained.  
 Accident may occur due to output error or malfunction.  
 (1) Input points from remote I/O station will be all switched off.  
 (2) Output points from remote I/O station will be all switched off.
- Output could be switched on or off when a problem occurs in the remote I/O modules. So build an external monitoring circuit that will monitor any output signals that could cause a serious accident.

#### ⚠ CAUTION

- Use each module in an environment as specified in the "general specification" in the CPU module user's manual. Usage of the module outside the general specification range may cause electric shock, fire, malfunction, product damage or deterioration.
- Do not have control cables and communication cables bundled with or placed near by the main circuit and/or power cables. Wire those cables at least 100mm(3.94 inch) away from the main circuit and/or power cables. It may cause malfunction due to noise interference.

### 【INSTALLATION PRECAUTIONS】

#### ⚠ CAUTION

- Do not directly touch the module's conductive parts.  
 Doing so could cause malfunction or trouble in the module.
- Use a DIN rail or similar to securely fix the module. If the module is not securely fixed, it may fall off or cause malfunction.
- Correctly connect the cable connectors to the loading positions.  
 A poor connection could result in erroneous operation.

### 【WIRING PRECAUTIONS】

#### ⚠ DANGER

- Completely turn off the externally supplied power used in the system when installing or placing wiring. Not completely turning off all power could result in electric shock or damage to the product.

#### ⚠ CAUTION

- Always ground the FG terminal. There is a risk of electric shock or malfunction.
- Perform correct wiring for the module according to the product's rated voltage and terminal arrangement. Connecting to a power supply different from rating or miss-wiring may cause fire and/or product failure.
- Make sure foreign objects do not get inside the module, such as dirt and wire chips. It may cause fire, product failure or malfunction.
- Be sure to fix the wires or cables by ducts or clamps when connecting them to the module. Failure to do so may cause damage of the module or the cables due to accidental pull or unintentional shifting of the cables, or malfunctions due to poor contact of the cable.
- Do not install the control lines together with the communication cables, or bring them close to each other. Failure to do so may cause malfunctions due to noise.
- Do not pull the cable part by hand when removing a communication cable and power supply cable from a module.  
 For a cable with connector, remove it while holding the connector by hand.  
 For a cable with no connector, loosen the screw securing the cable to the module and then remove it.  
 Pulling a cable with connected to the module may damage the module or cable, or result in malfunction due to cable poor connection.

【立上げ・保守時の注意事項】

|  |
|--|
| <b>⚠危険</b>   |
| <ul style="list-style-type: none"> <li>● 通電中に端子やコネクタに触れないでください。感電の原因になります。</li> <li>● 清掃、端子ネジ、ユニット取付けネジの増し締めは、必ずシステムで使用している外部供給電源を全相遮断してから行ってください。全相遮断しないと、ユニットの故障や誤動作の原因になります。</li> </ul> |

|  |
|--|
| <b>⚠注意</b>   |
| <ul style="list-style-type: none"> <li>● ユニットの分解、改造はしないでください。故障、誤動作、ケガ、火災の原因になります。</li> <li>● ユニットの落下させたり、強い衝撃を与えないでください。ユニットの破損の原因になります。</li> <li>● ユニットの盤への取付け・取外しは必ずシステムで使用している外部供給電源を全相遮断してから行ってください。全相遮断しないと、ユニットの故障や誤動作の原因になります。</li> <li>● ユニットの触れる前には、必ず接地された金属などに触れて、人体などに帯電している静電気を放電してください。静電気を放電しないと、ユニットの故障や誤動作の原因になります。</li> </ul> |

【廃棄時の注意事項】

|                               |
|-------------------------------|
| <b>⚠注意</b>                    |
| ● 製品を廃棄するときは、産業廃棄物として扱ってください。 |

1. 仕様

| 項目        | 内容  |   |
|-----------|---|---|
| 出力点数      | 32点   |   |
| 絶縁方式      | フォトカブラ絶縁  |   |
| 定格負荷電圧    | DC12/24V  |   |
| 使用負荷電圧範囲  | DC10. 2~26. 4V (リップル率5%以内)                              |   |
| 最大負荷電流    | 0. 5A/1点, 4A/1コモン                                       |   |
| 最大突入電流    | 1. 0A 10ms以下  |   |
| OFF時漏洩電流  | 0. 1mA以下  |   |
| ON時最大電圧降下 | 0. 3V以下 (TYP.) 0. 5A, 0. 6V以下 (MAX.) 0. 5A              |   |
| 出力形式      | シンクタイプ  |   |
| 保護機能      | なし  |   |
| 応答時間      | OFF→ON  | 1ms以下   |
|           | ON→OFF  | 1ms以下 (抵抗負荷)  |
| 出力部外部供給電源 | 電圧  | DC10. 2~26. 4V (リップル率5%以内)  |
|           | 電流  | 30mA以下 (DC24V, 全点ON時)<br>外部負荷電流は含まず   |
| サージキラー    | ツェナーダイオード   |   |
| コモン方式     | 16点1コモン<br>(スプリングクランプ端子台形 2線式)                          |   |
| 占有局数      | 1局32点割付け (32点使用)  |   |
| I/Oユニット電源 | 電圧  | DC20. 4~26. 4V (リップル率5%以内)  |
|           | 電流  | 60mA以下 (DC24V, 全点ON時)   |
| ノイズ耐量     | DCタイプのノイズ電圧500Vp-p, ノイズ幅1μs, ノイズ周波数25~60Hzのノイズシミュレータによる |   |
| 耐電圧       | DC外部端子一括アース間AC500V 1分間                                  |   |
| 絶縁抵抗      | DC外部端子一括アース間DC500V絶縁抵抗計にて10MΩ以上                         |   |
| 保護等級      | IP1XB   |   |
| 質量        | 0. 40kg   |   |
| 外部接続方式    | 通信部 *1  | 通信用ワンタッチコネクタ<br>[伝送回路]<br>(5ピン・圧接タイプ, コネクタ用プラグは別売: A6CON-L5P)<br>(オプション)<br>通信用オンラインコネクタ: A6CON-LJ5P  |
|           | 電源部 *1  | 電源・FG用ワンタッチコネクタ<br>[I/Oユニット電源・FG]<br>(5ピン・圧接タイプ, コネクタ用プラグは別売: A6CON-PW5P, A6CON-PW5P-SOD)<br>(オプション)<br>電源用オンラインコネクタ: A6CON-PWJ5P   |
|           | 入出力部  | 2ピース スプリングクランプ端子台<br>[入出力電源・I/O信号]  |
| 適用DINレール  | TH35-7. 5Fe, TH35-7. 5Al<br>(JIS C 2812に準拠)             |   |
| 適合電線サイズ   | 通信用コネクタ   | 適合ケーブル: FANC-110SBH, CS-110   |
|           | 電源・FG用コネクタ  | 0. 66~0. 98mm <sup>2</sup> (AWG#18)<br>[φ2. 2~3. 0mm (A6CON-PW5P), φ2. 0~2. 3mm (A6CON-PW5P-SOD)] 素線径0. 16mm以上<br>絶縁被覆材質: PVC (耐熱ビニル)   |
| 適合圧着端子    | 入出力用スプリングクランプ端子台  | より線0. 08~1. 5mm <sup>2</sup> (AWG#28~16) *2<br>電線剥き寸法: 8~11mm   |
|           | 適合圧着端子  | TE0. 5 ((株)ニチフ)<br>[適合電線サイズ: 0. 5mm <sup>2</sup> ]<br>TE0. 75 ((株)ニチフ)<br>[適合電線サイズ: 0. 75mm <sup>2</sup> ]<br>TE1 ((株)ニチフ)<br>[適合電線サイズ: 0. 9~1. 0mm <sup>2</sup> ]<br>TE1. 5 ((株)ニチフ)<br>[適合電線サイズ: 1. 25~1. 5mm <sup>2</sup> ]<br>FA-VTC125T9 (三菱電機エンジニアリング(株))<br>[適合電線サイズ: 0. 3~1. 65mm <sup>2</sup> ]<br>FA-VTCW125T9 (三菱電機エンジニアリング(株))<br>[適合電線サイズ: 0. 3~1. 65mm <sup>2</sup> ] |

\*1: 各コネクタの圧着方法は、CC-Linkシステム小形タイプリモートI/Oユニットユーザーズマニュアル (詳細編) SH(名)3307を参照してください。  
\*2: 1端子に2本以上の電線を差し込まないでください。

【STARTING AND MAINTENANCE PRECAUTIONS】

|   |
|---|
| <b>⚠DANGER</b>  |
| <ul style="list-style-type: none"> <li>● Do not touch terminals or connectors when the power is on. Doing so could cause an electric shock.</li> <li>● Switch off all phases of the externally supplied power used in the system when cleaning the module or tightening the terminal or module mounting screws. Not doing so could result in electric shock.</li> </ul> |

|   |
|---|
| <b>⚠CAUTION</b>   |
| <ul style="list-style-type: none"> <li>● Never try to disassemble or modify module. It may cause product failure, malfunction, fire or cause injury.</li> <li>● Do not drop or apply any strong impact to the module. Doing so may damage the module.</li> <li>● Completely turn off the externally supplied power used in the system before mounting or removing the module to/from the panel. Not doing so could result in damage to the product.</li> <li>● Always make sure to touch the grounded metal to discharge the electricity charged in the electricity charged in the body, etc., before touching the module. Failure to do so may cause a failure or malfunctions of the module.</li> </ul> |

【DISPOSAL PRECAUTIONS】

|   |
|---|
| <b>⚠CAUTION</b>   |
| ● When disposing of this product, treat it as industrial waste. |

1. Specification

| Item                                  | Description   |  |
|---------------------------------------|---|--|
| Number of output points               | 32 points   |  |
| Isolation method                      | Photocoupler  |  |
| Rated load voltage                    | 12/24 V DC  |  |
| Operating load voltage range          | 10.2 to 26.4 V DC (ripple ratio: within 5 %)  |  |
| Max. load current                     | 0.5 A/point 4 A/common  |  |
| Max. inrush current                   | 1.0 A 10 ms or lower  |  |
| Leakage current at OFF                | 0.1 mA or lower   |  |
| Max. voltage drop at ON               | 0.3 V or lower (TYP.) 0.5 A, 0.6 V or lower (MAX.) 0.5 A  |  |
| Output form                           | Sink type   |  |
| Protection function                   | None  |  |
| Response time                         | OFF→ON  | 1 ms or lower  |
|                                       | ON→OFF  | 1 ms or lower (resistive load)   |
| External power supply for output part | Voltage   | 10.2 to 26.4 V DC (ripple ratio: within 5 %)   |
|                                       | Current   | 30 mA or lower (when 24 V DC, all points ON)<br>Not including external load current  |
| Surge suppression                     | Zener diode   |  |
| Wiring method for common              | 16 points/common<br>(spring clamp terminal block type 2-wire type)  |  |
| Number of stations occupied           | 1 station 32 points assignment (use 32 points)  |  |
| I/O module power supply               | Voltage   | 20.4 to 26.4 V DC (ripple ratio: within 5 %)   |
|                                       | Current   | 60 mA or lower (When 24 V DC, all points ON)   |
| Noise durability                      | DC type noise voltage 500 Vp-p, noise width 1 μs, noise frequency 25 to 60 Hz (noise simulator condition)           |  |
| Withstand voltage                     | 500 V AC for 1 minute between all DC external terminals and ground  |  |
| Insulation resistance                 | 10 MΩ or higher, measured with a 500 V DC insulation resistance tester between all DC external terminals and ground |  |
| Protection of degree                  | IP1XB   |  |
| Weight                                | 0.40 kg   |  |
| External wiring system                | Communication part *1   | One-touch connector for communication [Transmission circuit] (5 pins pressure welding type)<br>The plug for the connector is sold separately: A6CON-L5P<br>< Option ><br>Online connector for communication: A6CON-LJ5P  |
|                                       | Power supply part *1  | One-touch connector for power supply and FG [I/O module power supply and FG] (5 pins pressure welding type) The plug for the connector is sold separately: A6CON-PW5P, A6CON-PW5P-SOD<br>< Option ><br>Online connector for power supply: A6CON-PWJ5P  |
|                                       | I/O part  | Spring clamp terminal block (two-piece)<br>[I/O power supply・I/O signal]   |
| Applicable DIN rail                   | TH35-7.5Fe, TH35-7.5Al (conforming to IEC 60715)  |  |
| Applicable wire size                  | Connector for communication   | Applicable cable: FANC-110SBH, CS-110  |
|                                       | Connector for power supply and FG   | 0.66 to 0.98 mm <sup>2</sup> (18 AWG)<br>[φ2.2 to 3.0 mm (A6CON-PW5P), φ2.0 to 2.3 mm (A6CON-PW5P-SOD)] wire diameter 0.16 mm or more<br>Outer insulation layer material:<br>PVC (Heat-resistant vinyl)  |
| I/O spring clamp terminal block       | Applicable solderless terminal  | Stranded wire 0.08 to 1.5 mm <sup>2</sup> (28 to 16 AWG)*2<br>Wire strip length: 8 to 11 mm  |
|                                       |   | TE0.5 (NICHIFU Co., Ltd)<br>[Applicable wire size: 0.5 mm <sup>2</sup> ]<br>TE0.75 (NICHIFU Co., Ltd)<br>[Applicable wire size: 0.75 mm <sup>2</sup> ]<br>TE1 (NICHIFU Co., Ltd)<br>[Applicable wire size: 0.9 to 1.0 mm <sup>2</sup> ]<br>TE1.5 (NICHIFU Co., Ltd)<br>[Applicable wire size: 1.25 to 1.5 mm <sup>2</sup> ]<br>FA-VTC125T9 (MITSUBISHI ELECTRIC ENGINEERING CO., LTD)<br>[Applicable wire size: 0.3 to 1.65 mm <sup>2</sup> ]<br>FA-VTCW125T9 (MITSUBISHI ELECTRIC ENGINEERING CO., LTD)<br>[Applicable wire size: 0.3 to 1.65 mm <sup>2</sup> ] |

\*1: For crimping each connector, refer to CC-Link System Compact Type Remote I/O Module User's Manual (SH(NA)4007).  
\*2: Basically, insert a wire into a terminal.

外部接続 (External connection)

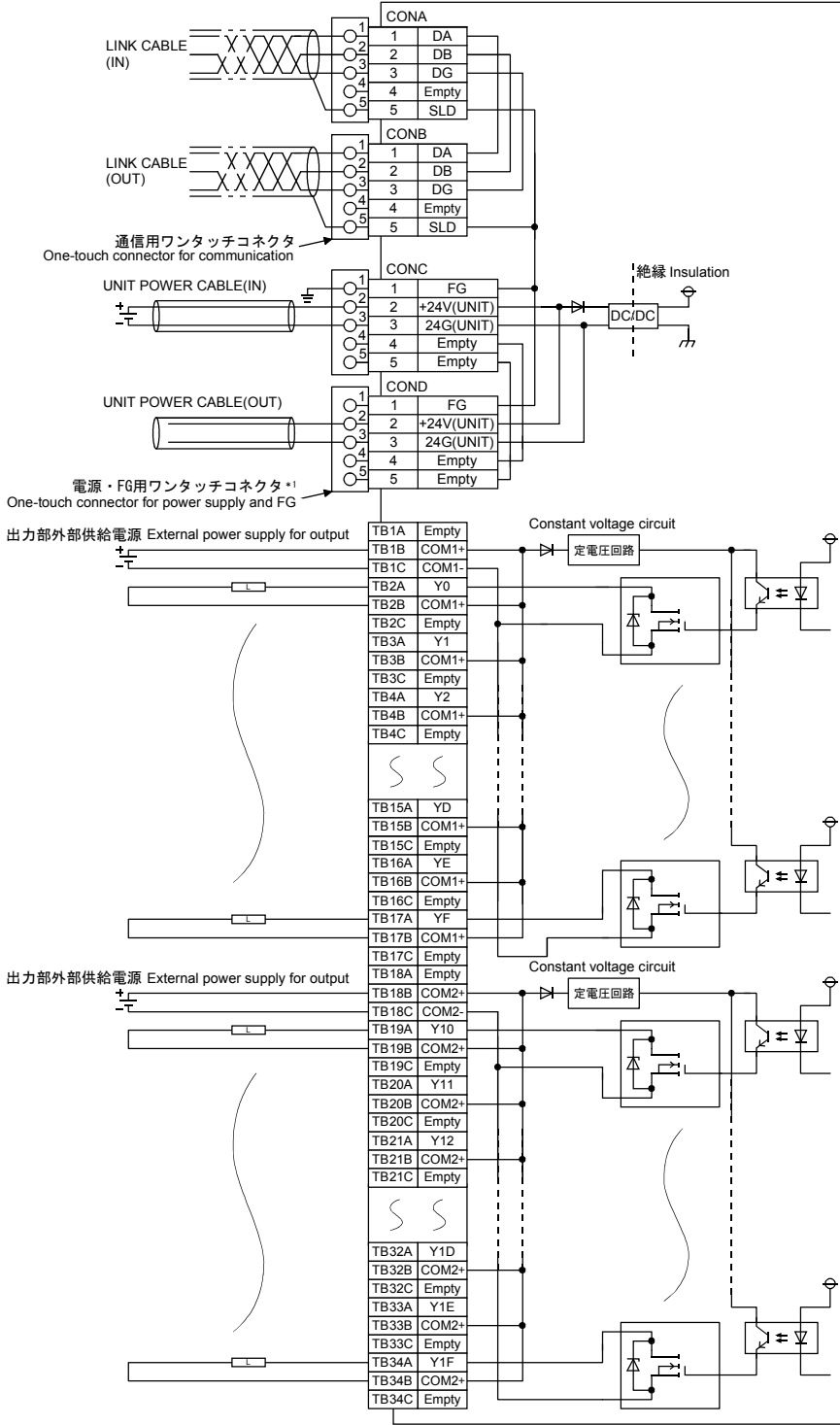

| ピン番号 Pin No. | 信号名 Signal name |
|--------------|-----------------|
| CON A,B      | 1 DA            |
|              | 2 DB            |
|              | 3 DG            |
|              | 4 Empty         |
|              | 5 SLD           |
| CON C,D      | 1 ⚡ (FG)        |
|              | 2 +24V (UNIT)   |
|              | 3 24G (UNIT)    |
|              | 4 Empty         |
|              | 5 Empty         |

端子台 Terminal block

| A 列 Column A | B 列 Column B | C 列 Column C |
|--------------|--------------|--------------|
| 1 Empty      | 1 COM1+      | 1 COM1-      |
| 2 Y0         | 2 COM1+      | 2 Empty      |
| 3 Y1         | 3 COM1+      | 3 Empty      |
| 4 Y2         | 4 COM1+      | 4 Empty      |
| 5 Y3         | 5 COM1+      | 5 Empty      |
| 6 Y4         | 6 COM1+      | 6 Empty      |
| 7 Y5         | 7 COM1+      | 7 Empty      |
| 8 Y6         | 8 COM1+      | 8 Empty      |
| 9 Y7         | 9 COM1+      | 9 Empty      |
| 10 Y8        | 10 COM1+     | 10 Empty     |
| 11 Y9        | 11 COM1+     | 11 Empty     |
| 12 YA        | 12 COM1+     | 12 Empty     |
| 13 YB        | 13 COM1+     | 13 Empty     |
| 14 YC        | 14 COM1+     | 14 Empty     |
| 15 YD        | 15 COM1+     | 15 Empty     |
| 16 YE        | 16 COM1+     | 16 Empty     |
| 17 YF        | 17 COM1+     | 17 Empty     |
| 18 Empty     | 18 COM2+     | 18 COM2-     |
| 19 Y10       | 19 COM2+     | 19 Empty     |
| 20 Y11       | 20 COM2+     | 20 Empty     |
| 21 Y12       | 21 COM2+     | 21 Empty     |
| 22 Y13       | 22 COM2+     | 22 Empty     |
| 23 Y14       | 23 COM2+     | 23 Empty     |
| 24 Y15       | 24 COM2+     | 24 Empty     |
| 25 Y16       | 25 COM2+     | 25 Empty     |
| 26 Y17       | 26 COM2+     | 26 Empty     |
| 27 Y18       | 27 COM2+     | 27 Empty     |
| 28 Y19       | 28 COM2+     | 28 Empty     |
| 29 Y1A       | 29 COM2+     | 29 Empty     |
| 30 Y1B       | 30 COM2+     | 30 Empty     |
| 31 Y1C       | 31 COM2+     | 31 Empty     |
| 32 Y1D       | 32 COM2+     | 32 Empty     |
| 33 Y1E       | 33 COM2+     | 33 Empty     |
| 34 Y1F       | 34 COM2+     | 34 Empty     |

\* 1 : 電源・FG用コネクタのアキには必ず無配線のコネクタを装着してください。  
The connector in non-divided line should be installed to empty of connector for the power supply and FG.

端子配列 Pin arrangement

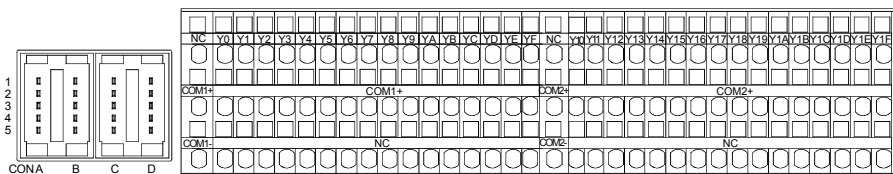

ユニットの正面から見た場合  
A module view from the top

## 2. 各部の名称と設定

## 2. Part Names and Settings

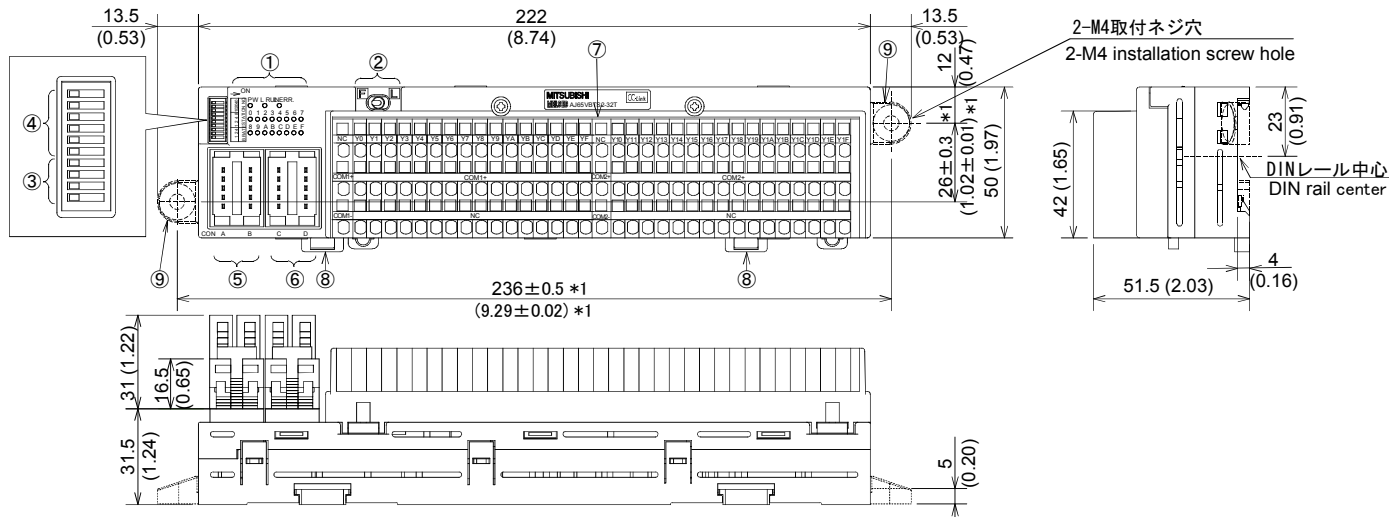

Unit: mm (inch)

\*1: 取付ネジ加工寸法 (取付ピッチ)

\*1: Adjust the screws to ensure this length. (Mounting pitch)

| No. | 名称                 | 内容   |
|-----|--------------------|--|
| ①   | 動作表示 LED           | LED名   |
|     |                    | 確認内容   |
|     |                    | PW   |
|     |                    | L RUN  |
| ②   | 入出力表示 切換え スイッチ     | 点灯: 電源ON<br>消灯: 電源OFF  |
|     |                    | 点灯: 通信正常時<br>消灯: 通信断時 (タイムオーバーエラー)   |
| ③   | 伝送速度 設定ス イッチ       | 点灯: 通信エラー時<br>一定間隔で点滅:<br>通電中に局番設定/伝送速度設定ス イッチ の設定を変更したとき<br>不定間隔で点滅:<br>終端抵抗の設定が違っているとき<br>ユニット, CC-Link専用ケーブルがノイズの 影響を受けているとき<br>消灯: 通信正常時 |
|     |                    | Y0~F   |
| ④   | 局番設定 スイッチ          | 点灯: 出力ON<br>消灯: 出力OFF  |
|     |                    | スイッチを“F”(first-half)に設定すると、前半16点のON/OFF 状態を表示する。<br>スイッチを“L”(latter-half)に設定すると、後半16点のON/OFF 状態を表示する。  |
| ⑤   | 通信用 コネクタ           | 設定値  |
|     |                    | 設定スイッチ状態   |
| ⑥   | 電源・FG用 コネクタ        | 伝送速度   |
|     |                    | 0  |
| ⑦   | スプリング クランプ 2ピース端子台 | 1  |
|     |                    | 2  |
| ⑧   | DINレール用 フック        | 3  |
|     |                    | 4  |
| ⑨   | ネジ取付け用 固定具 (付属品)   | ON   |
|     |                    | OFF  |

\*2: 局番は重複して設定できません。

| No. | Item  | Description   |
|-----|---|---|
| ①   | Operating status LEDs                               | LED name  |
|     |   | Confirmation details  |
|     |   | PW  |
|     |   | L RUN   |
| ②   | I/O display switch                                  | ON: Power supply ON OFF: Power supply OFF   |
|     |   | ON: Normal communication<br>OFF: Communication shut off (time expiration error)   |
| ③   | Transmission speed setting switch                   | ON: Communication data error<br>Flash at regular intervals:<br>Indicates that the station number setting or transmission speed setting switch position was changed while power is ON<br>Flash at irregular intervals:<br>When the setting of the terminal resistor is wrong; when the cable for the module or CC-Link is affected by noise<br>OFF: Normal communication |
|     |   | Y0 to F   |
| ④   | Station number setting switch                       | ON: Output ON OFF: Output OFF   |
|     |   | The ON/OFF status of the first 16 points is displayed when this switch is set to "F".<br>The ON/OFF status of the remaining 16 points is displayed when this switch is set to "L".  |
| ⑤   | Connector for communication                         | Setting value   |
|     |   | Setting switch status   |
| ⑥   | Connector for power supply and FG                   | Transmission speed  |
|     |   | 0   |
| ⑦   | Spring clamp 2-piece terminal block                 | 1   |
|     |   | 2   |
| ⑧   | Hook for DIN rail                                   | 3   |
|     |   | 4   |
| ⑨   | Holding fixtures for screw installation (Accessory) | ON  |
|     |   | OFF   |

\*2: Duplicate station number cannot be set.

## 3. 同梱品 (付属品)

ネジ取付用固定具 2個

## 3. Included parts (Accessory)

Holding fixtures for screw installation 2