

2. 各部の名称と設定

2. Part Names and Settings

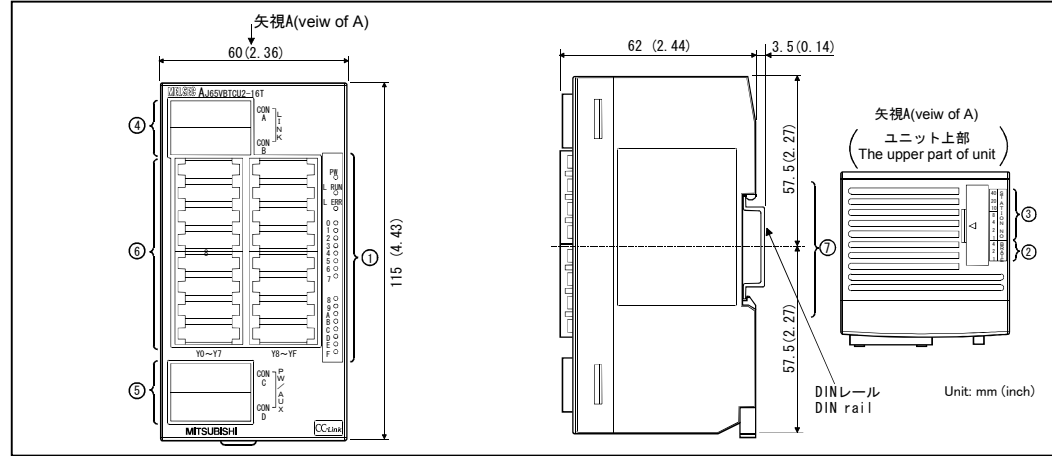

No.	名称	内容																																			
①	動作表示 LED	LED名 確認内容																																			
		PW 点灯: 電源ON 消灯: 電源OFF																																			
		L RUN 点灯: 交信正常時 消灯: 交信断時 (タイムオーバーエラー)																																			
		L ERR. 点灯: 交信エラー時 一定間隔で点滅 通電中に局番設定/伝送速度設定スイッチの設定を変更したとき 不定間隔で点滅 終端抵抗の設定が違っているとき ユニット、CC-Link専用ケーブルがノイズの影響を受けているとき 消灯: 交信正常時																																			
Y0~F	点灯: 出力ON 消灯: 出力OFF																																				
②	伝送速度設定	<table border="1"> <thead> <tr> <th>設定値</th> <th colspan="3">設定スイッチ状態</th> <th>伝送速度</th> </tr> <tr> <th></th> <th>4</th> <th>2</th> <th>1</th> <th></th> </tr> </thead> <tbody> <tr> <td>0</td> <td>OFF</td> <td>OFF</td> <td>OFF</td> <td>156 kbps</td> </tr> <tr> <td>1</td> <td>OFF</td> <td>OFF</td> <td>ON</td> <td>625 kbps</td> </tr> <tr> <td>2</td> <td>OFF</td> <td>ON</td> <td>OFF</td> <td>2.5 Mbps</td> </tr> <tr> <td>3</td> <td>OFF</td> <td>ON</td> <td>ON</td> <td>5.0 Mbps</td> </tr> <tr> <td>4</td> <td>ON</td> <td>OFF</td> <td>OFF</td> <td>10 Mbps</td> </tr> </tbody> </table> <p>伝送速度は必ず上記の範囲で設定してください。</p>	設定値	設定スイッチ状態			伝送速度		4	2	1		0	OFF	OFF	OFF	156 kbps	1	OFF	OFF	ON	625 kbps	2	OFF	ON	OFF	2.5 Mbps	3	OFF	ON	ON	5.0 Mbps	4	ON	OFF	OFF	10 Mbps
		設定値	設定スイッチ状態			伝送速度																															
	4	2	1																																		
0	OFF	OFF	OFF	156 kbps																																	
1	OFF	OFF	ON	625 kbps																																	
2	OFF	ON	OFF	2.5 Mbps																																	
3	OFF	ON	ON	5.0 Mbps																																	
4	ON	OFF	OFF	10 Mbps																																	
③	局番設定スイッチ	STATION NO. の "10", "20", "40" で局番の10の位を設定します。 STATION NO. の "1", "2", "4", "8" で局番の1の位を設定します。 局番は必ず1~64の範囲で設定してください。(*1) (例) 局番を "32" に設定するときは、下記のようにスイッチ設定を行います。 <table border="1"> <thead> <tr> <th rowspan="2">局番</th> <th colspan="4">十の位</th> <th colspan="4">一の位</th> </tr> <tr> <th>40</th> <th>20</th> <th>10</th> <th>8</th> <th>4</th> <th>2</th> <th>1</th> </tr> </thead> <tbody> <tr> <td>32</td> <td>OFF</td> <td>ON</td> <td>ON</td> <td>OFF</td> <td>OFF</td> <td>ON</td> <td>OFF</td> </tr> </tbody> </table>	局番	十の位				一の位				40	20	10	8	4	2	1	32	OFF	ON	ON	OFF	OFF	ON	OFF											
局番	十の位				一の位																																
	40	20	10	8	4	2	1																														
32	OFF	ON	ON	OFF	OFF	ON	OFF																														
④	通信用コネクタ	通信ラインの接続用ワンタッチコネクタ。																																			
⑤	電源・FG用コネクタ	ユニット電源ライン、I/O電源ライン、FGの接続用ワンタッチコネクタ。																																			
⑥	I/O用コネクタ	入出力信号の接続用コネクタ。																																			
⑦	DINレール用フック	ユニットをDINレールに取り付けるときにDINレール用フックの中心線上を指でカチッと音がするまで押さえます。																																			

\*1局番は重複して設定できません。

本マニュアルは再生紙を使用しています。

No.	Item	Description																																			
①	Operating status indicator LEDs	LED name 確認内容																																			
		PW ON: Power supply ON OFF: Power supply OFF																																			
		L RUN ON: Normal communication OFF: Communication shut off (time expiration error)																																			
		L ERR. ON: Communication data error Flash at regular intervals: Indicates that the station number setting or transmission speed setting switch position was changed while power is ON Flash at irregular intervals: When the setting of the terminal resistor is wrong; when the cable for the module or CC-Link is affected by noise OFF: Normal communication																																			
Y 0 to F	ON: Output ON OFF: Output OFF																																				
②	Transmission speed setting	<table border="1"> <thead> <tr> <th>Setting value</th> <th colspan="3">Setting switch status</th> <th>Transmission speed</th> </tr> <tr> <th></th> <th>4</th> <th>2</th> <th>1</th> <th></th> </tr> </thead> <tbody> <tr> <td>0</td> <td>OFF</td> <td>OFF</td> <td>OFF</td> <td>156 kbps</td> </tr> <tr> <td>1</td> <td>OFF</td> <td>OFF</td> <td>ON</td> <td>625 kbps</td> </tr> <tr> <td>2</td> <td>OFF</td> <td>ON</td> <td>OFF</td> <td>2.5 Mbps</td> </tr> <tr> <td>3</td> <td>OFF</td> <td>ON</td> <td>ON</td> <td>5.0 Mbps</td> </tr> <tr> <td>4</td> <td>ON</td> <td>OFF</td> <td>OFF</td> <td>10 Mbps</td> </tr> </tbody> </table> <p>Be sure to set the transmission speed within the above range.</p>	Setting value	Setting switch status			Transmission speed		4	2	1		0	OFF	OFF	OFF	156 kbps	1	OFF	OFF	ON	625 kbps	2	OFF	ON	OFF	2.5 Mbps	3	OFF	ON	ON	5.0 Mbps	4	ON	OFF	OFF	10 Mbps
		Setting value	Setting switch status			Transmission speed																															
	4	2	1																																		
0	OFF	OFF	OFF	156 kbps																																	
1	OFF	OFF	ON	625 kbps																																	
2	OFF	ON	OFF	2.5 Mbps																																	
3	OFF	ON	ON	5.0 Mbps																																	
4	ON	OFF	OFF	10 Mbps																																	
③	Station number setting switches	Select "10", "20" or "40" to set the tens place of the station number. Select "1", "2", "4" or "8" to set the ones place of the station number. Always set the station number within the range of 1 to 64. (*1) (Example) Set the switches as below when setting the station number to 32: <table border="1"> <thead> <tr> <th rowspan="2">Station number</th> <th colspan="4">Tens place</th> <th colspan="4">Ones place</th> </tr> <tr> <th>40</th> <th>20</th> <th>10</th> <th>8</th> <th>4</th> <th>2</th> <th>1</th> </tr> </thead> <tbody> <tr> <td>32</td> <td>OFF</td> <td>ON</td> <td>ON</td> <td>OFF</td> <td>OFF</td> <td>ON</td> <td>OFF</td> </tr> </tbody> </table>	Station number	Tens place				Ones place				40	20	10	8	4	2	1	32	OFF	ON	ON	OFF	OFF	ON	OFF											
Station number	Tens place				Ones place																																
	40	20	10	8	4	2	1																														
32	OFF	ON	ON	OFF	OFF	ON	OFF																														
④	Connector for communication	One-touch connector for connection of communication line																																			
⑤	Connector for power supply and FG	Unit power supply line, I/O power supply line, and One-touch connector for connection of FG																																			
⑥	Connector for I/O	Connector for connection of I/O signal																																			
⑦	Hook for DIN rail	When the module is installed to the DIN rail, push on the center line of the hook for DIN rail with a finger tip until a clicking sound is heard.																																			

\*1 Duplicate station number cannot be set.

Printed in Japan on recycled paper.

AJ65VBTCU2-16T 形 CC-Link システム小形タイプリモート I/O ユニットユーザーズマニュアル  
AJ65VBTCU2-16T CC-Link System Compact Type Remote I/O Module User's Manual

● 安全上のご注意 ●  
(ご使用前に必ずお読みください)

本製品のご使用に際しては、本マニュアルをよくお読みいただくと共に、安全に対して十分に注意を払って、正しい取扱いをしていただくようお願いいたします。  
なお、この注意事項は本製品に関するもののみについて記載したものです。シーケンサシステムとしての安全上のご注意に関しては、CPU ユニットのユーザーズマニュアルを参照してください。  
この●安全上のご注意●では、安全注意事項のランクを「危険」、「注意」として区分してあります。

**! 危険** 取扱いを誤った場合に、危険な状況が起こり、死亡または重傷を受ける可能性が想定される場合。

**! 注意** 取扱いを誤った場合に、危険な状況が起こり、中程度の傷害や軽傷を受ける可能性が想定される場合および物的損害だけの発生が想定される場合。

なお、△注意に記載した事項でも、状況によっては重大な結果に結びつく可能性があります。  
いずれも重要な内容を記載していますので必ず守ってください。  
本マニュアルは必要ときに読めるように大切に保管すると共に、必ず最終ユーザまでお届けいただくようお願いいたします。

【設計上の注意事項】

**! 危険**

- データリンクが交信異常になったとき、交信異常時は次のような状態になります。交信状態情報を使って、システムが安全側に働くようにシーケンスプログラム上でインタロック回路を構成してください。誤出力、誤動作により事故の恐れがあります。リモートI/O局からの出力は、全点OFFします。
- リモートI/Oユニットの故障によっては、出力がON状態またはOFF状態になることがあります。重大な事故につながるような出力信号については、外部で監視する回路を設けてください。

**! 注意**

- ユニットは、CPUユニットユーザーズマニュアル記載の一般仕様の環境で使用してください。一般仕様の範囲以外の環境で使用すると、感電、火災、誤動作、製品の損傷あるいは劣化の原因になります。
- 制御線や通信ケーブルは、主回路や動力線などと束線したり、近接したりしないでください。100mm以上を目安として離してください。ノイズにより、誤動作の原因になります。

【取付け上の注意事項】

**! 注意**

- ユニットの導電部分には直接触らないでください。ユニットの誤動作、故障の原因になります。
- ユニットは、DINレールまたは取付けネジにて、確実に固定し、取付けネジは規定トルク範囲内で確実に締め付けてください。ネジの締め付けがゆるいと、落下、短絡、誤動作の原因になります。ネジを締め過ぎると、ネジの破損による落下、短絡の原因になります。

【配線上の注意事項】

**! 危険**

- 配線作業などは、必ずシステムで使用している外部供給電源を全相遮断してから行ってください。全相遮断しないと、感電あるいは製品の損傷の恐れがあります。

● SAFETY PRECAUTIONS ●  
(Read these precautions before using.)

When using this equipment, thoroughly read this manual. Also pay careful attention to safety and handle the module properly. These precautions apply only to this equipment. Refer to the CPU module user's manual for a description of the PLC system safety precautions. These ● SAFETY PRECAUTIONS ● classify the safety precautions into two categories: "DANGER" and "CAUTION".

**! DANGER** Procedures which may lead to a dangerous condition and cause death or serious injury if not carried out properly.

**! CAUTION** Procedures which may lead to a dangerous condition and cause superficial to medium injury, or physical damage only, if not carried out properly.

Depending on circumstances, procedures indicated by △ CAUTION may also result in to serious results. In any case, it is important to follow the directions for usage. Store this manual in a safe place so that you can take it out and read it whenever necessary. Always forward it to the end user. (0706) MEE

【DESIGN PRECAUTIONS】

**! 危険**

- When a communication error occurs in the data link, the communication error station will be in the following condition. Configure an interlocking circuit in a sequence program using the communication status information so that the safety of the overall system is always maintained. Accident may occur due to output error or malfunction. Output points from remote I/O station will be all switched off. Output could be switched on or off when a problem occurs in the remote I/O modules. So build an external monitoring circuit that will monitor any output signals that could cause a serious accident.

**! 注意**

- Use each module in an environment as specified in the "general specification" in the CPU module user's manual. Usage of the module outside the general specification range may cause electric shock, fire, malfunction, product damage or deterioration.
- Do not have control cables and communication cables bundled with or placed near by the main circuit and/or power cables. Wire those cables at least 100mm(3.94 inch) away from the main circuit and/or power cables. It may cause malfunction due to noise interference.

【INSTALLATION PRECAUTIONS】

**! 注意**

- Do not directly touch the module's conductive parts. Doing so could cause malfunction or trouble in the module.
- Tighten the module securely using DIN rail or installation screws within the specified torque range. Loose terminal screws may cause a short circuit or erroneous operation. If the terminal screws are too tight, it may cause falling, short circuit or erroneous operation due to damage of the screws.

【WIRING PRECAUTIONS】

**! 危険**

- Completely turn off the externally supplied power used in the system when installing or placing wiring. Not completely turning off all power could result in electric shock or damage to the product.

## △ 注意

- FG端子はシーケンス専用のD種接地（第三種接地）以上で必ず接地を行ってください。
- 感電、誤動作の恐れがあります。
- ユニットの配線は、製品の定格電圧および端子配列を確認した上で正しく行ってください。
- 定格と異なった電源を接続したり、誤配線すると、火災、故障の原因になります。
- ユニット内に、切粉や配線クズなどの異物が入らないように注意してください。
- 火災、故障、誤動作の原因になります。
- ユニットに接続する電線やケーブルは、必ずダクトに納める、またはクランプによる固定処理を行ってください。ケーブルをダクトに納めなかったり、クランプによる固定処理をしていないと、ケーブルのふらつきや移動、不注意の引っ張りなどによるユニットやケーブルの破損、ケーブルの接触不良による誤動作の原因となります。
- 制御線と通信ケーブルは束線したり、近接したりしないでください。
- ノイズにより、誤動作の原因になります。
- ユニットに接続された通信ケーブルや電源ケーブルを取り外すときは、ケーブル部分を手に持って引っ張らないでください。
- コネクタ付きのケーブルは、ユニットに接続している部分のコネクタを手で持って取り外してください。コネクタなしのケーブルは、ユニットに接続している部分のネジを緩めてから取り外してください。
- ユニットに接続された状態でケーブルを引っ張ると、ユニットやケーブルの破損、ケーブルの接続不良による誤動作の原因となります。

## 【立上げ・保守時の注意事項】

## ◇ 危険

- 通電中に端子やコネクタに触れないでください。感電の原因になります。
- 清掃、端子ネジ、ユニット取付けネジの増し締めは、必ずシステムで使用している外部供給電源を全相遮断してから行ってください。全相遮断しないと、ユニットの故障や誤動作の原因になります。

## △ 注意

- ユニットの分解、改造はしないでください。
- 故障、誤動作、ケガ、火災の原因になります。
- ユニットは落下させたり、強い衝撃を与えないでください。
- ユニットの破損の原因になります。
- ユニットの盤への取付け、取外しは必ずシステムで使用している外部供給電源を全相遮断してから行ってください。全相遮断しないと、ユニットの故障や誤動作の原因になります。
- ユニットに触れる前には、必ず接地された金属などに触れて、人体などに帯電している静電気を放電してください。
- 静電気を放電しないと、ユニットの故障や誤動作の原因になります。

## 【廃棄時の注意事項】

## △ 注意

- 製品を廃棄するときは、産業廃棄物として扱ってください。

## 1. 仕様

項目	内容
出力点数	16点
絶縁方式	フォトカプラ絶縁
定格負荷電圧	DC12/24V
使用負荷電圧範囲	DC10.2~26.4V（リップル率5%以内）
最大負荷電流	0.1A/1点、1.6A/1コモン
最大突入電流	0.7A 10ms以下
OFF時漏洩電流	0.1mA以下
ON時最大電圧降下	0.1V以下（TYP.）0.1A、0.2V以下（MAX.）0.1A
出力形式	シンクタイプ
保護機能	過負荷保護機能、過電圧保護機能、過熱保護機能
応答時間	OFF→ON 1ms以下 ON→OFF 1ms以下（抵抗負荷）
出力部外部供給電源	電圧 DC10.2~26.4V（リップル率5%以内） 電流 10mA以下（TYP. DC24V、1コモン当たり） 外部負荷電流は含まず
サージキラー	ツェナーダイオード
コモン方式	16点1コモン（ワンタッチコネクタ形2線式）
占有局数	1局32点割付け（16点使用）
1/0ユニット電源	電圧 DC20.4~26.4V（リップル率5%以内） 電流 40mA以下（DC24V、全点ON時）
ノイズ耐量	DCタイプのノイズ電圧500V <sub>p-p</sub> 、ノイズ幅1μs、ノイズ周波数25~60Hzのノイズシミュレータによる
耐電圧	DC外部端子一括アース間DC500V 1分間
絶縁抵抗	DC外部端子一括アース間DC500V絶縁抵抗計にて10MΩ以上

## △ CAUTION

- Always ground the FG terminal. There is a risk of electric shock or malfunction.
- Perform correct wiring for the module according to the product's rated voltage and terminal arrangement. Connecting to a power supply different from rating or miss-wiring may cause fire and/or product failure.
- Make sure foreign objects do not get inside the module, such as dirt and wire chips. It may cause fire, product failure or malfunction.
- Be sure to fix the wires or cables by ducts or clamps when connecting them to the module. Failure to do so may cause damage of the module or the cables due to accidental pull or unintentional shifting of the cables, or malfunctions due to poor contact of the cable.
- Do not install the control lines together with the communication cables, or bring them close to each other. Failure to do so may cause malfunctions due to noise.
- When disconnecting a communication or power supply cable from the module, do not pull on the cable itself. Disconnect cables not fitted with a connectors by holding and pulling the cable connector. Disconnect cables not fitted with a connector by removing the screws from the part connected to the module can cause damage to the module or cable, or malfunction due to cable connection faults.

## 【STARTING AND MAINTENANCE PRECAUTIONS】

## ◇ DANGER

- Do not touch terminals or connectors when the power is on. Doing so could cause an electric shock.
- Switch off all phases of the externally supplied power used in the system when cleaning the module or retightening the terminal or module mounting screws. Not doing so could result in electric shock.

## △ CAUTION

- Never try to disassemble or modify module. It may cause product failure, malfunction, fire or cause injury.
- Do not drop or apply any strong impact to the module. Doing so may damage the module.
- Completely turn off the externally supplied power used in the system before mounting or removing the module to/from the panel. Not doing so could result in damage to the product.
- Always make sure to touch the grounded metal to discharge the electricity charged in the body, etc., before touching the module.
- Failure to do so may cause a failure or malfunctions of the module.

## 【DISPOSAL PRECAUTIONS】

## △ CAUTION

- When disposing of this product, treat it as industrial waste.

## 1. Specification

Item	Description
Number of output points	16 points
Isolation method	Photocoupler
Rated load voltage	12/24 V DC
Operating load voltage range	10.2 to 26.4 V DC (ripple ratio: within 5%)
Max. load current	0.1 A/point, 1.6 A/common
Max. inrush current	0.7 A 10ms or lower
Leakage current at OFF	0.1 mA or lower
Max. voltage drop at ON	0.1 V or lower (TYP.) 0.1 A, 0.2 V or lower (MAX.) 0.1 A
Output form	Sink type
Protection function	Overload protection function, overvoltage protection function, overheat protection function
Response time	OFF→ON 1ms or lower ON→OFF 1ms or lower (rated load, resistive load)
External power supply for output part	Voltage 10.2 to 26.4 V DC (ripple ratio: within 5%) Current 10mA or lower (TYP. 24 V DC/common) Not including external load current
Surge suppression	Zener diode
Wiring method for common	16 points / common (one-touch connector plug 2-wire type)
Number of stations occupied	1 station 32 points assignment (use 16 points)
I/O module power supply	Voltage 20.4 to 26.4 V DC (ripple ratio: within 5%) Current 40 mA or lower (When 24 V DC, all points ON)
Noise durability	DC type noise voltage 500 V <sub>p-p</sub> noise width 1 μs, noise frequency 25 to 60 Hz (noise simulator condition)
Withstand voltage	500 V AC for 1 minute between all DC external terminals and ground
Insulation resistance	10 MΩ or higher, measured with a 500 V DC insulation resistance tester between all DC external terminals and ground

項目	内容
保護等級	IP1XB
質量	0.19kg
外部接続方式	通信部 通信用ワンタッチコネクタ 【伝送回路】 （5ピン・圧接タイプ、コネクタ用プラグは別売） 〈オプション〉 通信用オンラインコネクタ：A6CON-LJ5P
	電源部 電源・FG用ワンタッチコネクタ 【1/0ユニット電源、入力部外部供給電源・FG】 （5ピン・圧接タイプ、コネクタ用プラグは別売） A6CON-PW5P, A6CON-PW5P-SOD 電源用オンラインコネクタ：A6CON-PWJ5P
	入出力部 1/0用ワンタッチコネクタ （4ピン・圧接タイプ、コネクタ用プラグは別売）
適用DINレール	TH35-7.5Fe, TH35-7.5A1 (JIS C 2812に準拠)
適合電線サイズ	通信ケーブル 適合ケーブル：FANC-110SBH, CS-110
	電源・FG用コネクタ φ0.66~0.98mm <sup>2</sup> (AWG#18) 【φ2.2~3.0mm (A6CON-PW5P)】 【φ2.0~2.3mm (A6CON-PW5P-SOD)】 素線径0.16mm以上 絶縁被覆材質：PVC（耐熱ビニル）
	入出力用コネクタ φ1.0~1.4 (A6CON-P214), φ1.4~2.0 (A6CON-P220) 【適合電線サイズ：0.14~0.2mm <sup>2</sup> 】 φ1.0~1.4 (A6CON-P514), φ1.4~2.0 (A6CON-P520) 【適合電線サイズ：0.3~0.5mm <sup>2</sup> 】

## 外部接続 (External connection)

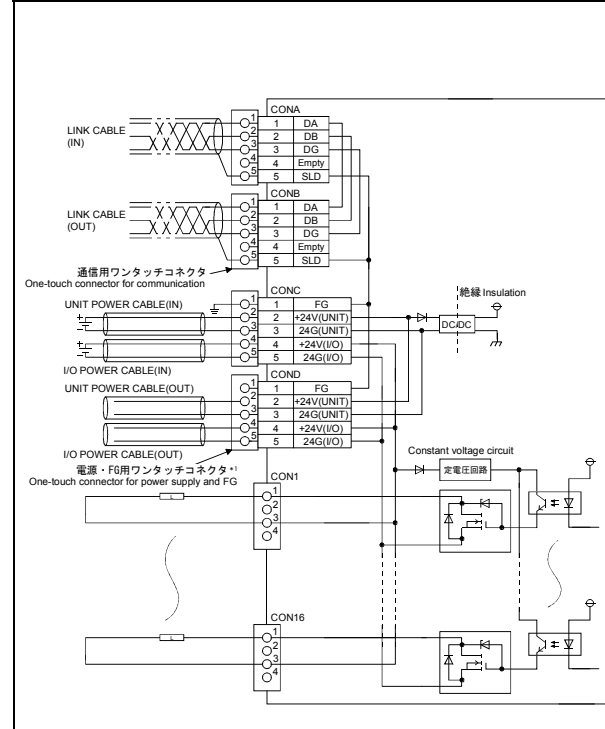

\*1：電源・FG用コネクタのアキには必ず無配線のコネクタを装着してください。  
The connector in non-divided line should be installed to empty of connector for the power supply and FG.

Item	Description
Protection of degree	IP1XB
Weight	0.19 kg
External wiring system	Communication part One-touch connector for communication 【Transmission circuit】(5 pins pressure welding type) The plug for the connector is sold separately: A6CON-L5P < option > Online connector for communication: A6CON-LJ5P
	Power supply part One-touch connector for power supply and FG 【I/O module power supply, External power supply for input and FG】(5 pins pressure welding type) The plug for the connector is sold separately: A6CON-PW5P, A6CON-PW5P-SOD < option > Online connector for power supply: A6CON-PWJ5P
I/O part	One-touch connector for I/O (4 pins pressure welding type) The plug for the connector is sold separately
Applicable DIN rail	TH35-7.5Fe, TH35-7.5A1 (conforming to IEC 60715)
Applicable wire size	Connector for communication Applicable cable: FANC-110SBH, CS-110
	Connector for power supply and FG 0.66 to 0.98 mm <sup>2</sup> (18 AWG) 【φ2.2 to 3.0 mm (A6CON-PW5P)】 【φ2.2 to 2.3 mm (A6CON-PW5P-SOD)】 Wire diameter 0.16 mm or more Outer insulation layer material: PVC (Heat-resistant vinyl)
Connector for I/O	φ1.0 to 1.4 (A6CON-P214), φ1.4 to 2.0 (A6CON-P220) 【Applicable wire size: 0.14 to 0.2 mm <sup>2</sup> 】 φ1.0 to 1.4 (A6CON-P514), φ1.4 to 2.0 (A6CON-P520) 【Applicable wire size: 0.3 to 0.5 mm <sup>2</sup> 】

端子配列 Pin arrangement	ピン番号 Pin No.	信号名 Signal name	ピン番号 Pin No.	信号名 Signal name
CON A, B	1	DA	1	Y8
	2	DB	2	Empty
	3	DG	3	+24V
	4	Empty	4	Empty
	5	SLD	1	Y9
CON 1	1	Y0	2	Empty
	2	+24V	10	+24V
	3	+24V	4	Empty
	4	Empty	1	YA
CON 2	1	Y1	2	Empty
	2	Empty	11	+24V
CON 3	3	+24V	4	Empty
	4	Empty	1	YB
CON 4	1	Y2	2	Empty
	2	+24V	3	+24V
	3	+24V	4	Empty
	4	Empty	1	YC
CON 5	1	Y3	2	Empty
	2	Empty	13	+24V
	3	+24V	4	Empty
	4	Empty	1	YD
CON 6	1	Y4	2	Empty
	2	Empty	14	+24V
	3	+24V	4	Empty
	4	Empty	1	YE
CON 7	1	Y5	2	Empty
	2	Empty	15	+24V
	3	+24V	4	Empty
	4	Empty	1	YF
CON 8	1	Y6	2	Empty
	2	Empty	16	+24V
	3	+24V	4	Empty
	4	Empty	1	YG (FG)
CON C, D	1	Y7	2	+24V(UNIT)
	2	Empty	3	24G(UNIT)
	3	+24V	4	+24V(I/O)
	4	Empty	5	24G(I/O)